

## 6" SD

### PODWYŻSZONA ODPORNOŚĆ NA PIASEK

Wielostopniowe pompy głębinowe o średnicy 146 mm z podwyższoną odpornością na piasek, przeznaczone do odwiertów minimum 6". Pompy z serii SD IBO jako pierwsze na rynku zyskały przydomek „antypiaszkowe”.

Wykonanie „antypiaszkowe” jest niewątpliwą przewagą pomp marki IBO nad konkurencyjnymi produktami ze względu na innowacyjną i rzadko spotykaną konstrukcję o podwyższonej odporności na piasek wśród pomp 6 calowych.

Maksymalna zawartość piachu w wodzie dla pomp z serii 6SD 25 wynosi 5%. Efekt podwyższonej odporności na piasek osiągnięto dzięki zastosowaniu „wirników pływających”. Pompy dostępne z silnikami 6 calowymi IBO lub włoskimi IBO ITALY.

Na życzenie klienta istnieje możliwość zamontowania przewodu o dowolnej długości.

#### ZASTOSOWANIE:

Zaopatrywanie dużych gospodarstw rolnych w wodę z ujęć głębinowych, nawadnianie ogrodów i sadów, szkółki drzew i krzewów, odwodnienia terenów, Instalacje wodociągowe, przemysł.

#### Warunki pracy:

- Maksymalna temperatura cieczy 35°C
- Maksymalna temperatura otoczenia 35°C
- Klasa izolacji B
- Tryb pracy – ciągły
- Bezpieczeństwo – IP68

#### Materiały:

- Króciec ssący/tłoczny: żeliwo szare
- Obudowa: stal nierdzewna AISI 304
- Wał i rotor: stal nierdzewna AISI 304
- Wirnik: noryl
- Dyfuzor: noryl
- Dławica mechaniczna: Ceramika/Sic/NBR
- Silnik: chłodzony olejem
- Prędkość obrotowa silnika: 2850RMP

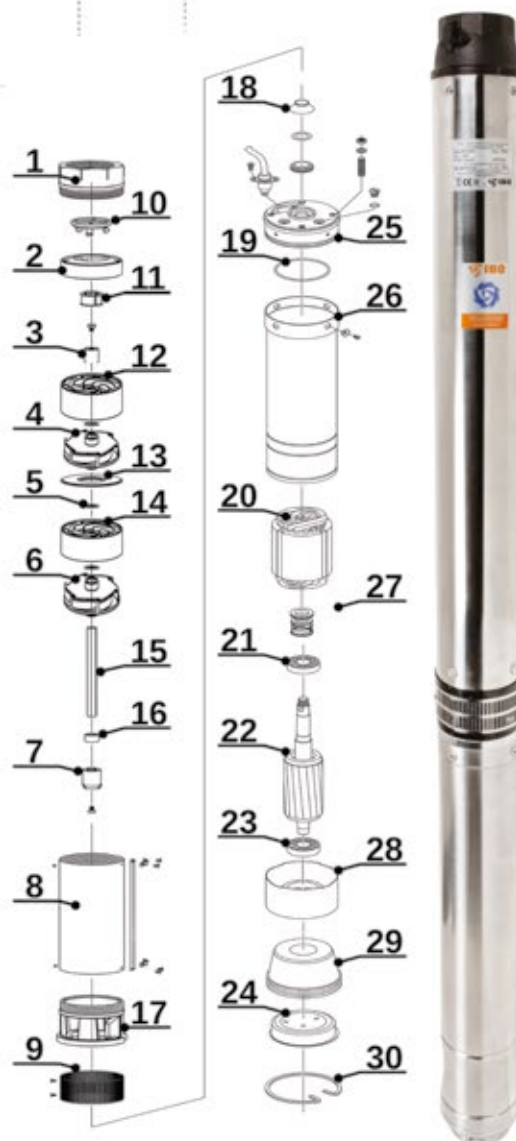

### PARAMETRY

Nazwa	Podnoszenie (m)	Wydajność (l/min)	Moc silnika (kW)	Zasilanie (V)	Pobór prądu (A)	Króciec (cale)	Wymiary śr/wys (mm)	Waga (kg)
6 SD 25/7	89	920	7,5	400	17,5	3	146/1440	52
6 SD 25/9	113	920	9,2	400	21,5	3	146/1650	59
6 SD 25/11	135	920	11	400	24,5	3	146/1880	67
6 SD 25/13	160	920	13	400	27,5	3	146/2090	73
6 SD 25/15	185	920	15	400	31,5	3	146/2300	82
6 SD 30/13	183	650	13	400	27,5	3	146/2150	73
6 SD 30/15	211	650	15	400	31,5	3	146/2400	83
6 SD 45/9	112	1150	15	400	31,5	3	146/1818	81
6 SD 60/7	85	1300	15	400	31,5	3	146/1784	83

w zależności od partii wykonania wymiary mogą się różnić od podanych w tabeli

# POMPY GŁĘBINOWE 6" WIELOSTOPNIOWE - ANTYPIASKOWE



## 6" SD

PODWYŻSZONA ODPORNOŚĆ NA PIASEK

